

Сменные вакуумные присоски для оборудования **Coorpes**

- Apb
- Armatec
- Barbaric
- Bavelloni
- Benteler
- Bottero
- Brazzi (RBB)
- Busetti
- Bystronic
- CMS Technometal
- Coorpes**
- Elephant
- For.El.
- Forvet
- GK Techniques
- Grenzebach
- Hager
- Hegla
- Heinz Scholl
- Hova
- Imai-Ormet
- Intermac
- Janbac
- Kappel
- Lenhardt
- Lisec
- Manibo
- Mistrello
- OCS Glass
- Officine Mistrello
- Olbricht
- Pannkoke
- Sapelem
- Simec
- Torgauer (TMB)
- Wirth
- Wood's Powr-Grip

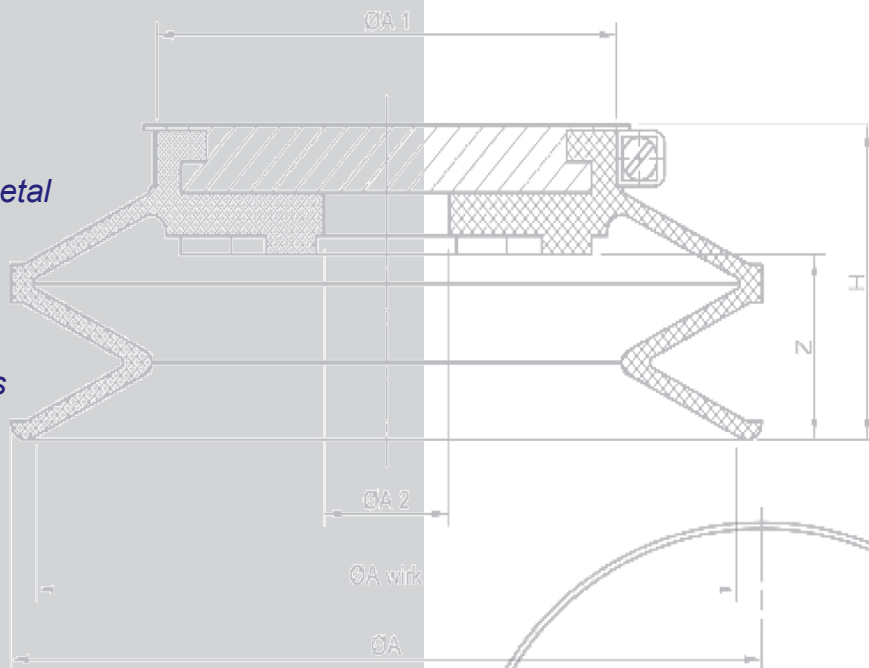

Поставщик в России

компания **GLASSTOOLS**

www.glasstools.ru

тел. (495) 728-43-99

факс (495) 737-56-43

zapro@glasstools.ru

Изображение

Описание



Плоские присоски Тип BLSP 250 COP. Уплотнитель съёмный, крепится зажимом. Уплотнитель изготовлен из чёрного бутадиен-нитрильного каучука (БНК), диаметр 250 мм. Твёрдость по Шору ок. 50.

Отверстия можно адаптировать под требования заказчика.

Пример применения

Чертёж

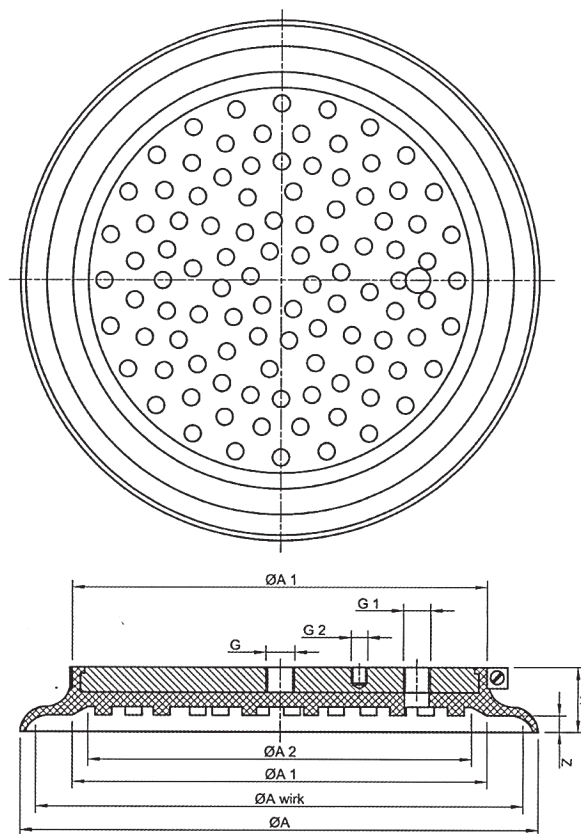

Технические характеристики

Тип	ØA	ØA wirk	ØA1	ØA2	G	G1	G2	H	Z	Вес
BLSP 250 COP	250	235	200	185	14x1,5	1/4"	M8	31	8	1,550 кг
Тип	Артикул (присоска)				Артикул (уплотнитель)			Зажим		
BLSP 250 COP	BLSP.252.121.001 NBR grey				BSPS.10.396.01 NBR grey			BSPS.11.011		
Тип	Сила удержания в кг.				Данные по грузоподъемности являются расчётными и не учитывают нормативный коэффициент безопасности. Расчет горизонтальной грузоподъемности производится исходя из диаметра прилегания, уровня вакуума 60% и теоретического коэффициента трения. *Расчетные данные справедливы для гладкой, сухой и чистой поверхности стекла.					
	Верт.		Горизонт.							
BLSP 250 COP	132		265							

Поскольку данный каталог охватывает лишь наиболее ходовые типоразмеры сменных вакуумных присосок и уплотнителей для оборудования компании Соормес, возможно, вы не сможете найти присоски, используемые на вашем производстве.

Отправляйте заявку в любом случае.

Форма заявки – произвольная. Если вы точно уверены в соответствии типоразмера ваших присосок найденным позициям из каталога, можете использовать типовую форму заявки со страницы нашего сайта ([перейти на сайт](#)). В противном случае – можно прислать фотографию присоски с указанием соответствующих размеров.

Способ отправки заявки

- на почту (желательно): ZAPROS@GLASSTOOLS.RU**
- на факс: (495) 737-56-43**