

Сменные вакуумные присоски для оборудования **CMS Technometal**

- Apb
- Armatec
- Barbaric
- Bavelloni
- Benteler
- Bottero
- Brazzi (RBB)
- Buseti
- Bystronic
- CMS Technometal**
- Coopmes
- Elephant
- For.El.
- Forvet
- GK Techniques
- Grenzebach
- Hager
- Hegla
- Heinz Scholl
- Hova
- Imai-Ormet
- Intermac
- Janbac
- Kappel
- Lenhardt
- Lisec
- Manibo
- Mistrello
- OCS Glass
- Officine Mistrello
- Olbricht
- Pannkoke
- Sapelem
- Simec
- Torgauer (TMB)
- Wirth
- Wood's Powr-Grip

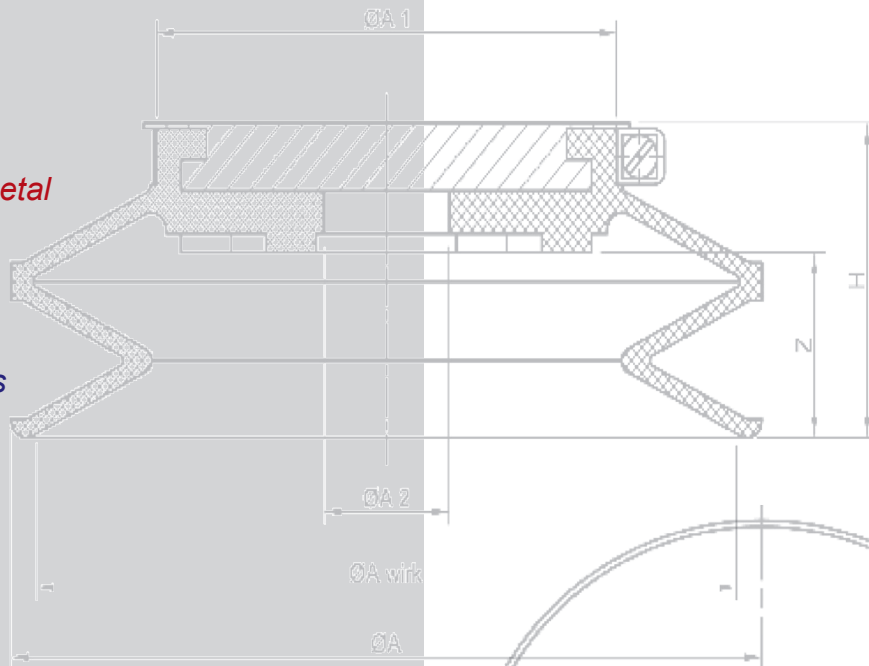

Поставщик в России

компания **GLASSTOOLS**

www.glasstools.ru

тел. (495) 728-43-99

факс (495) 737-56-43

zapro@glasstools.ru

Изображение

Описание



Уплотнитель Тип BSP Серии TM. Имеет четыре размера. Уплотнитель изготовлен из бутадиен-нитрильного каучука (NBR). Твёрдость по Шору ок. 70.

Пример применения

Чертёж

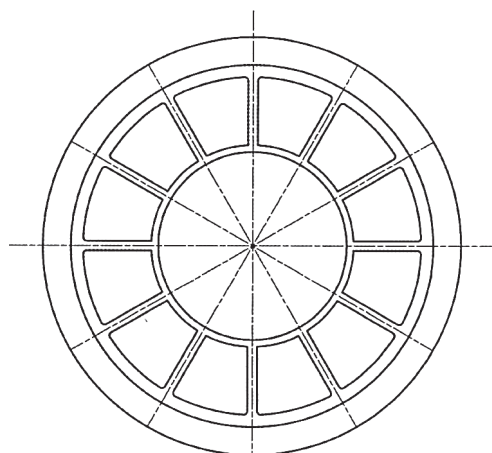
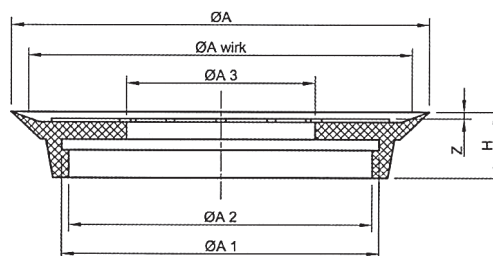

Технические характеристики

Тип	ØA	ØA wirk	ØA1	ØA2	ØA3	H	Z
BSP 66 TM	66	60	45	41	20	19	3
BSP 86 TM	86	80	64	60	34	19	3
BSP 120 TM	120	110	92	87	54	19	3
BSP 160 TM	162	150	131	123	54	19	3

Тип	Артикул (уплотнитель)	Тип	Сила удержания		Вес
			Верт.	Горизонт.	
BSP 66 TM	BSPS.10.422 NBR black	BSP 66 TM	8,00 кг	17,00 кг	0,028 кг
BSP 86 TM	BSPS.10.423 NBR black	BSP 86 TM	15,00 кг	30,00 кг	0,047 кг
BSP 120 TM	BSPS.10.424 NBR black	BSP 120 TM	29,00 кг	58,00 кг	0,065 кг
BSP 160 TM	BSPS.10.425 NBR black	BSP 160 TM	54,00 кг	108,00 кг	0,146 кг

Данные по грузоподъемности являются расчётными и не учитывают нормативный коэффициент безопасности. Расчет горизонтальной грузоподъемности производится исходя из диаметра прилегания, уровня вакуума 60% и теоретического коэффициента трения.
 *Расчетные данные справедливы для гладкой, сухой и чистой поверхности стекла.

Поскольку данный каталог охватывает лишь наиболее ходовые типоразмеры сменных вакуумных присосок и уплотнителей для оборудования компании *CMS Technometal*, возможно, вы не сможете найти присоски, используемые на вашем производстве.

Отправляйте заявку в любом случае.

Форма заявки – произвольная. Если вы точно уверены в соответствии типоразмера ваших присосок найденным позициям из каталога, можете использовать типовую форму заявки со страницы нашего сайта ([перейти на сайт](#)). В противном случае – можно прислать фотографию присоски с указанием соответствующих размеров.

Способ отправки заявки

- на почту (желательно): ZAPROS@GLASSTOOLS.RU**
- на факс: (495) 737-56-43**